

力扬小型程式控制器

LIYAN PROGRAMMABLE LOGIC CONTROLLER

LYPLC

Ex1n2LD

使用说明书

USER'S MANUAL

前言

◆ 此说明书所包含的内容、接线图及说明将引导读者于 Ex1n2LD 负荷元输入模块正确的安装及应用，因此应于安装或使用此模块前阅读及了解。若对于操作或使用 Ex1n2LD 负荷元输入模块上有任何疑问，请与力扬电机联络。

介绍

此 Ex1n2LD 负荷元输入模块(在此之后简称为 Ex1n2LD)转换 2 点模拟输入值为数字值，并转换其至 PLC 主机模块。Ex1n2LD 可连接至 Ex1n, Ex2n 系列的 PLC。

1) 模拟输入模块可由 PLC 主机模块提供的 FROM/TO 的命令，来读取测得的模拟数据。

外部尺寸

尺寸:mm

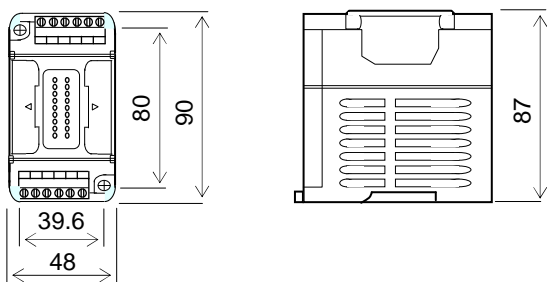

端子台信号 :本模块不占用任何 I/O 点数，且决不可接线至 接点。

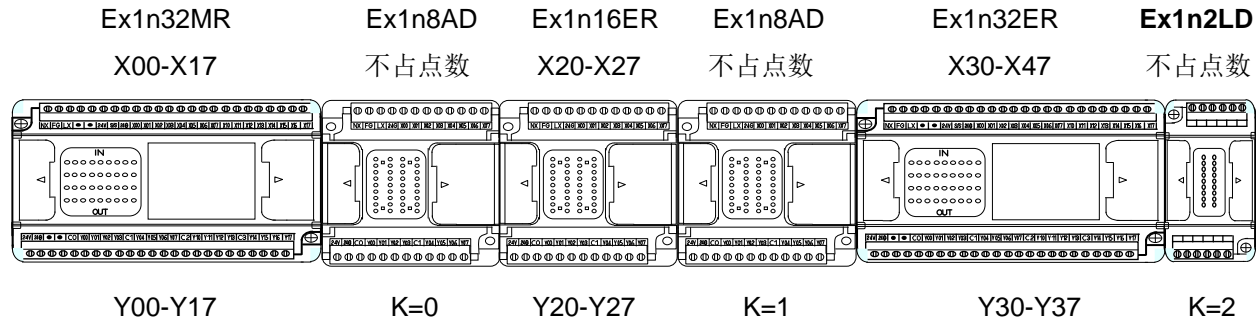



LED 指示灯状态

指示	说明
PWR	外部 24V 电源指示灯

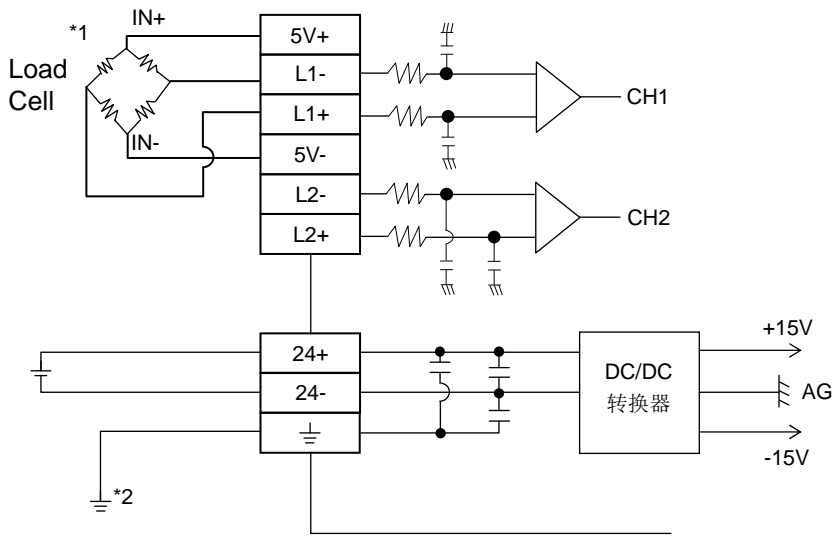
Ex1n2LD 接线图



备注

- *1 使用双心、扭转、防护线作为模拟输入线，并将其与其它动力线分离。
- *2 确定连接  接头至 PLC 主机模块的  接头。

性能规格

一般规格

项目	规格
周围温度	0 至 +55 °C, 储存温度 -20~70°C
周围湿度	35 至 85 % RH (不结露)
耐噪声	噪声电压 1,000 Vp-p, 噪声宽度 1 μs
耐电压	AC1500V/1 分钟 (所有端子对地间)
绝缘阻抗	DC500V/5MΩ
工作环境	远离侵蚀性的气体及尘土的地方

电力供给规格

项目	规格
界面电力供给	24 V DC ±10%, 100 mA, 经由接头由外部供给
CPU 电力供给	5 V DC, 50mA, 经由扩充排线由 PLC 主机模块供给

性能规格

项目	规格
转换速度	当只有使用电压输入及电流输入时 500 μs × 使用电路的数量
绝缘方法	光藕合隔离 PLC 主机与模拟区 DC/DC 转换器隔离外加 24VDC 与模拟区
占用 I/O 点数	不占用点数
适用的 PLC	Ex1n, Ex2n 系列 PLC

缓冲存储器(BFM)列表

BFM No.	说明	初始值
#0	CH1 至 CH2 输入模式选择。	H00FF
#1	Reserved	-
#2	CH1 设定范围平均次数:1 至 8 次	8
#3	CH2 设定范围平均次数:1 至 8 次	8
#4	Reserved	-
#5	Reserved	-
#6	Reserved	-
#7	Reserved	-
#8	Reserved	-
#9	Reserved	-
#10	CH1 数值 (实时数值或平均数值)	0
#11	CH2 数值 (实时数值或平均数值)	0
#12	Reserved	-
#13	Reserved	-
#14	Reserved	-
#15	Reserved	-
#16	Reserved	-
#17	Reserved	-
#18	CH1 至 CH2 开始转换致能位选择	H0000
...	Reserved	-
#22	设定便利的功能(数据补正, 上/下限值检出, 迅速转变检波及使数值保持达到最高峰。)	K1
#23	Reserved	-
...	Reserved	-
#29	错误状态	K0
#30	型号代码及版本序号	
#31	Reserved	-
#32	运转时间 0 至 64,800 (s) 64,800 之后保持。当电力开启, 计时启动; 当电力关闭时, 计时值归零, 测量值会重新设定。	K0
#33	Reserved	-
...	Reserved	-
#37	Reserved	-
#38	Reserved	-
...	Reserved	-
#41-48	Reserved	-
...	Reserved	-
#51-58	Reserved	-

...	Reserved	-
#60	当数值为 2561 时, 强制模块重新启动(V1.28 后有效)	-
#61	CH1 补正数值设定范围: -2,000 至+2,000 (当 BFM #22 b0 为 ON 时有效)	K0
#62	CH2 补正数值设定范围: -2,000 至+2,000 (当 BFM #22 b0 为 ON 时有效)	K0
#63	Reserved	-
#64	Reserved	-
#65	Reserved	-
#66	Reserved	-
#67	Reserved	-
#68	Reserved	-
...	Reserved	-
#71	CH1 下限值错误设定值(当 BFM #22 b1 为 ON 时有效)	输入内部最小 数位值范围
#72	CH2 下限值错误设定值(当 BFM #22 b1 为 ON 时有效)	输入内部最小 数位值范围
#73	Reserved	-
#74	Reserved	-
#75	Reserved	-
#76	Reserved	-
#77	Reserved	-
#78	Reserved	-
...	Reserved	-
#81	CH1 上限值错误设定值(当 BFM #22 b1 为 ON 时有效)	输入内部最大 数位值范围
#82	CH2 上限值错误设定值(当 BFM #22 b1 为 ON 时有效)	输入内部最大 数位值范围
#83	Reserved	-
#84	Reserved	-
#85	Reserved	-
#86	Reserved	-
#87	Reserved	-
#88	Reserved	-
...	Reserved	-

#101	CH1 峰值(最小值) (当 BFM #22 b3 为 ON 时有效)	-
#102	CH2 峰值(最小值) (当 BFM #22 b3 为 ON 时有效)	
#103	Reserved	
#104	Reserved	
#105	Reserved	
#106	Reserved	
#107	Reserved	
#108	Reserved	
#109	峰值(最小值)重置旗号	K0
#110	Unusable	-
#111	CH1 峰值(最大值) (当 BFM #22 b3 为 ON 时有效)	
#112	CH2 峰值(最大值) (当 BFM #22 b3 为 ON 时有效)	
#113	Reserved	
#114	Reserved	
#115	Reserved	
#116	Reserved	
#117	Reserved	
#118	Reserved	
#119	峰值(极大值)重置旗号	K0
...	Reserved	-
#140	CH1 Load Cell 额定规格(5kg)	K5000
#141	CH2 Load Cell 额定规格(5kg)	K5000
#142	Reserved	-
#143	Reserved	-
#144	Reserved	-
#145	Reserved	-
#146	Reserved	-
#147	Reserved	-
#148	计数扫描次数(环型计数器 0-65536)	
...	Reserved	-
#150	CH1 Load Cell 额定输出电压(2mV/1V)	K2
#151	CH2 Load Cell 额定输出电压(2mV/1V)	K2
#152	Reserved	-
#153	Reserved	-
#154	Reserved	-
#155	Reserved	-
#156	Reserved	-
#157	Reserved	-
...	Reserved	-

#180	Reserved	-
#181	Reserved	-
#182	Reserved	-
#183	Reserved	-
...	Reserved	-
#192-199	CH1 资料履历	
#200-207	CH2 资料履历	
#208-215	Reserved	-
#216-223	Reserved	-
#224-231	Reserved	-
#232-239	Reserved	-
#240-247	Reserved	-
#248-255	Reserved	-

缓冲存储记忆详述

1 BFM #0, #1: 输入模式选择

经由写入一数字值至 BFM#0 及 BFM#1 来指定 CH1 至 CH2 的运作模式的输入模式至 BFM #0。
在输入模式规格中，每一个电路号码被分配到 4-digit 16 进制的代号。

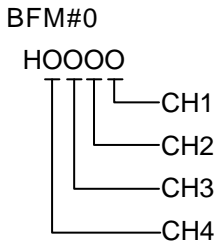

O=F: Load Cell 输入模式

2 BFM #2 至 BFM #3: 平均次数

若使用 BFM #10 至 #11 为平均数据时，需写入平均次数到 BFM #2 至 BFM #3。
平均次数设定范围为 1 至 8，当选择为实时数据时，BFM#2 至 BFM#3 的值为 1。

3 BFM #10 至 BFM #11: 模拟数值

每一电路的 A/D 转换数据写入到 BFM #10 至 BFM #11。
可藉由设定平均次数(BFM #2 至 BFM #3)选择实时(现在值)数据或平均数据。

4 BFM#18: Bxxxxxxxxnnnnnnnn

位编号	b15 至 b18	b7	b6	b5	b4	b3	b2	b1	b0
n=0	Reserved	Reserved	Reserved	Reserved	Reserved	Reserved	Reserved	CH2 除能	CH1 除能
n=1	Reserved	Reserved	Reserved	Reserved	Reserved	Reserved	Reserved	CH2 致能	CH1 致能

5 BFM #22: 设定便利功能

此功能分配为 BFM #22 之 b0 至 b1。当一 bit 设定至 ON，则所分配的功能成为有效。

b0: 修正功能

当此 bit 设为 ON 时，所量测的数值会加正修正值存入 BFM#10~BFM#11。

b1: Reserved

b2: Reserved

b3: 当此 bit 设为 ON 时，系统会将峰值存入 BFM#101~BFM#102, BFM#111~BFM#112

6 BFM#30: Model code

固定值：“K2xxx”。xxx 为版本编号

7 BFM#31: Reserved 切勿使用

FROM/TO 说明

FROM 命令

FNC(78)			16 bits: FROM(P) ----- 9 steps	EX	EX _{1S}	EX _{1N}	EX _{2N}
D	FROM	P	32 bits: (D)FROM(P) ----- 17 steps				

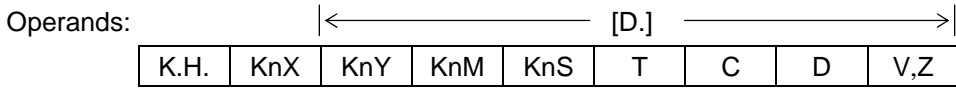

Operands: |← →| m1 = 0 ~ 7 特殊模块号码
 m2 = 0 ~ 32767 缓冲存储器 (BFM) 号码
 n = 1 ~ 31 转送点数 (D 命令时=1 ~ 15)

影响旗号:



◆当 X00 ON 时, 将特殊模块 NO.1 之缓冲存储器 BFM#29 读出, 转送到可编程器之 M00~M15。

<<特殊装置 模块号码 m1>>

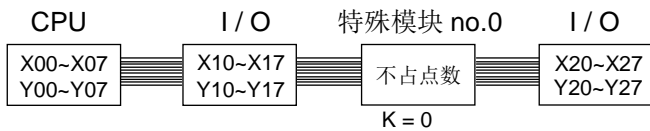

- ◆特殊模块号码的排列依靠近主机的顺序分别为 NO.0~NO.7
- ◆特殊模块不占 I/O 点数且最多可扩充 8 台。
- ◆所谓缓冲存储器 BFM 即为特殊模块与可编程器沟通之数据缓存器。

TO 命令

FNC(79)			16 bits: TO(P) ----- 9 steps	EX	EX _{1S}	EX _{1N}	EX _{2N}
D	TO	P	32 bits: (D)TO(P) ----- 17 steps				

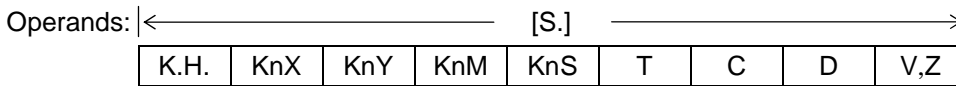

Operands: |← →| m1 = 0 ~ 7 特殊模块号码
 m2 = 0 ~ 32767 缓冲存储器 (BFM) 号码
 n = 1 ~ 31 转送点数 (D 命令时=1 ~ 15)

影响旗号:

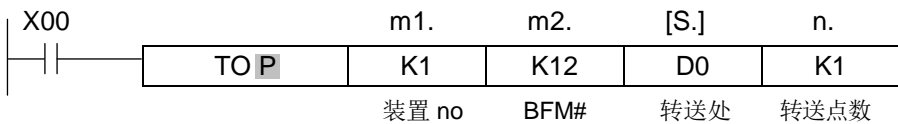

- ◆当 X00 ON 时, 将 D0 的 16 位数据写入特殊模块 NO.1 之缓冲存储器 BFM#12。
- ◆此命令尽量使用脉波命令, 降低扫描周期时间。

<< 转送点数 n >>

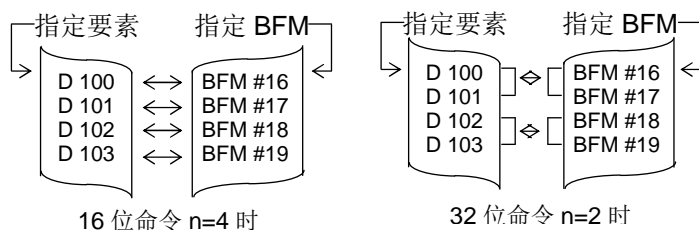

力扬可编程控制器

Ex1n2LD-zdoc0511v128c

本公司保留变更机种规格之权利

力扬电机工业有限公司

LIYAN ELECTRIC INDUSTRIAL LTD.

TEL : 886 - 4 - 25613700

FAX : 886 - 4 - 25613408

Website : <http://www.liyanplc.com>

E - mail : twliyan@ms16.hinet.net