

◎ 原點復歸順向模式 - 逆轉 (由正座標往負座標)找尋原點

◆圖示：

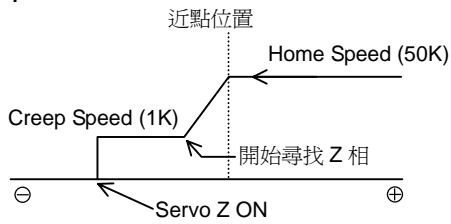

◆動作說明

X12 ON，以 50K 速度(Home Speed)找尋近點(逆轉)。

X6(DOG) ON，減速至 1K 速度(Creep Speed)找尋零點。

◆接線圖

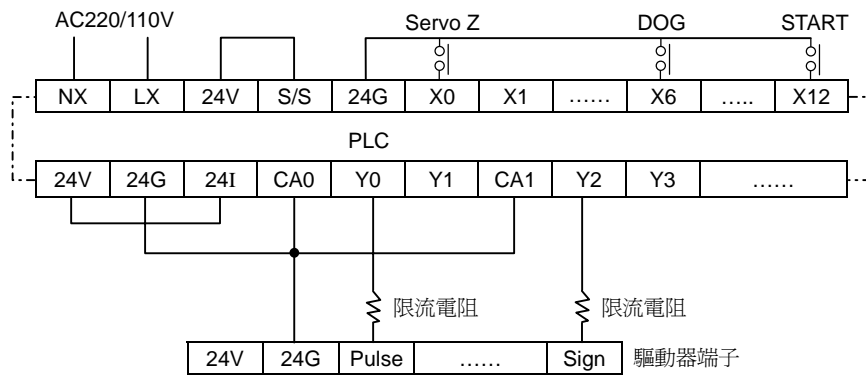

◆程式

