

◎ 无目标运转中具斜率变速 (PLSV)

◆图标(一) 无目标运转中具斜率变速

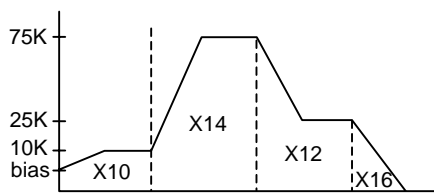

◆接线图

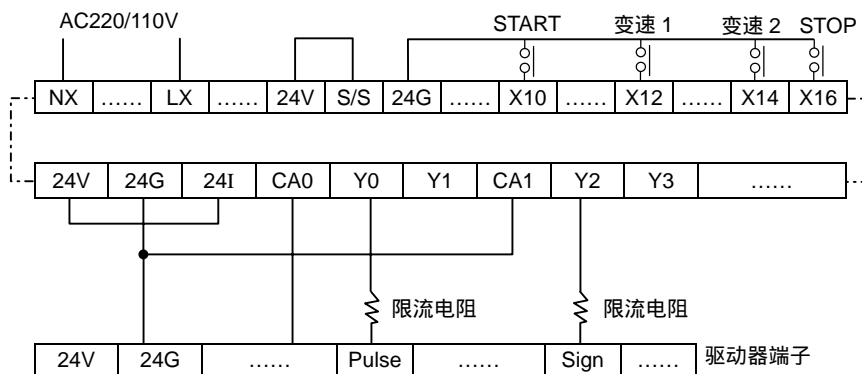

◆图标(二) 无目标运转中不具斜率变速

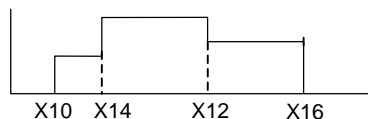

◆指令:

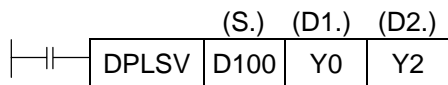

◆动作说明

X10 ↓↓ - 激活 X12 ↓↓ - 变速 X14 ↓↓ - 变速 X16 ↓↓ - 停止

◆程序

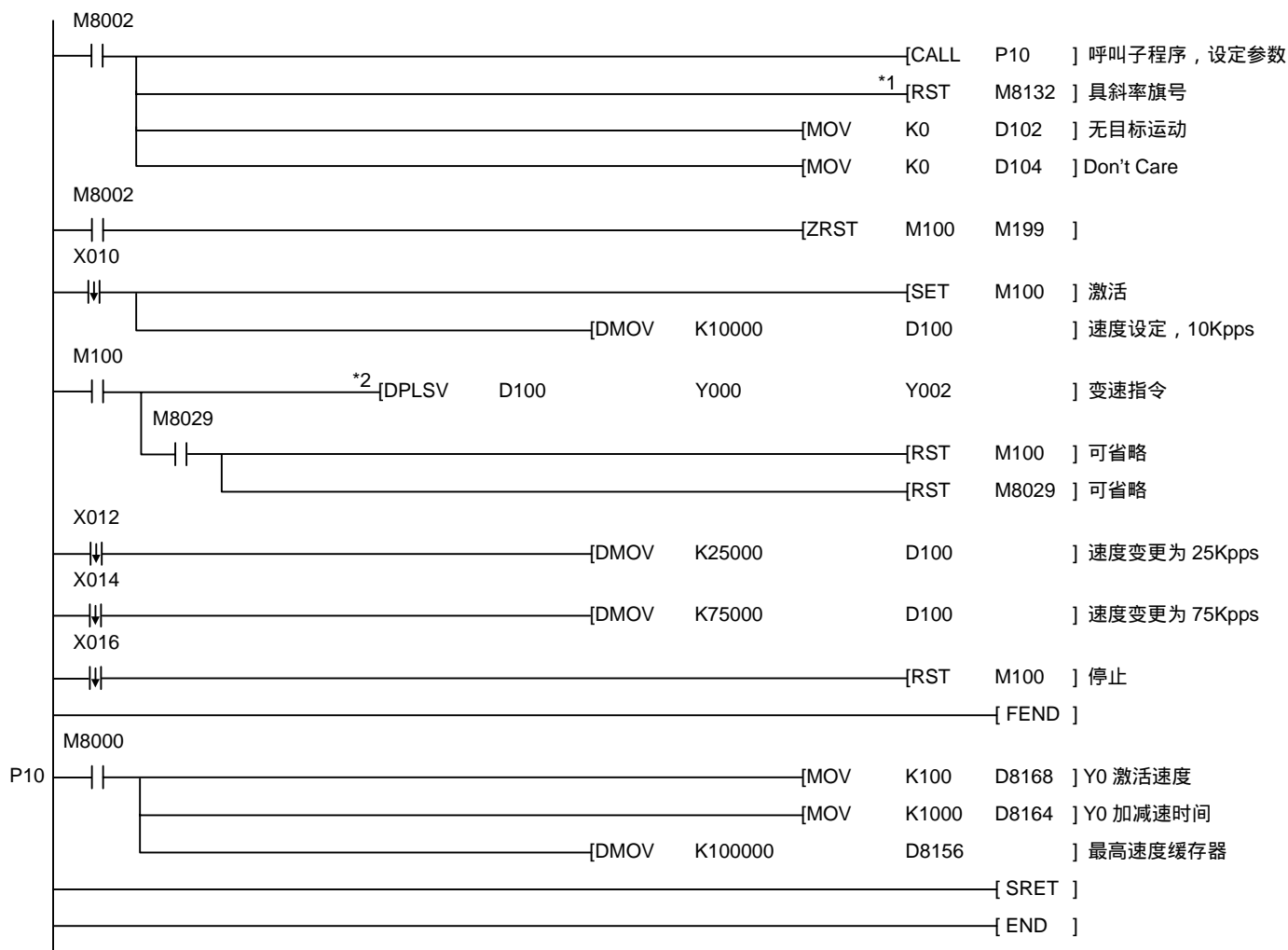

注:

*1: M8132=0 具斜率运动(如图一), M8132=1 不具斜率运动(如图二)

*2: 此例系统占据 D100, D102, D104, 不可做为其它用途。