

DEMOKIT00101



设备:

1. Ep2n314T : 1pc
2. EXRM0808T : 2pcs
3. 步进马达驱动器 : 2pcs
4. 步进马达 : 2pcs
5. 手摇轮: 1pc
6. 手摇轮倍率开关 : 1pc
7. 摇头开关 : 8pcs

◆架构图

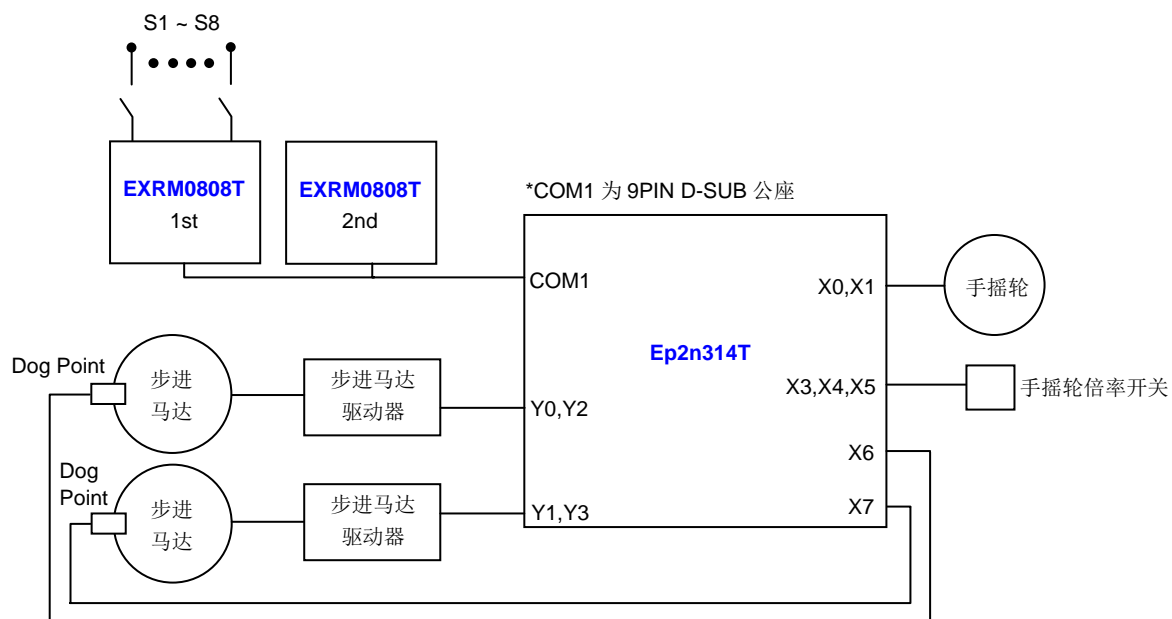

◆ 接线图

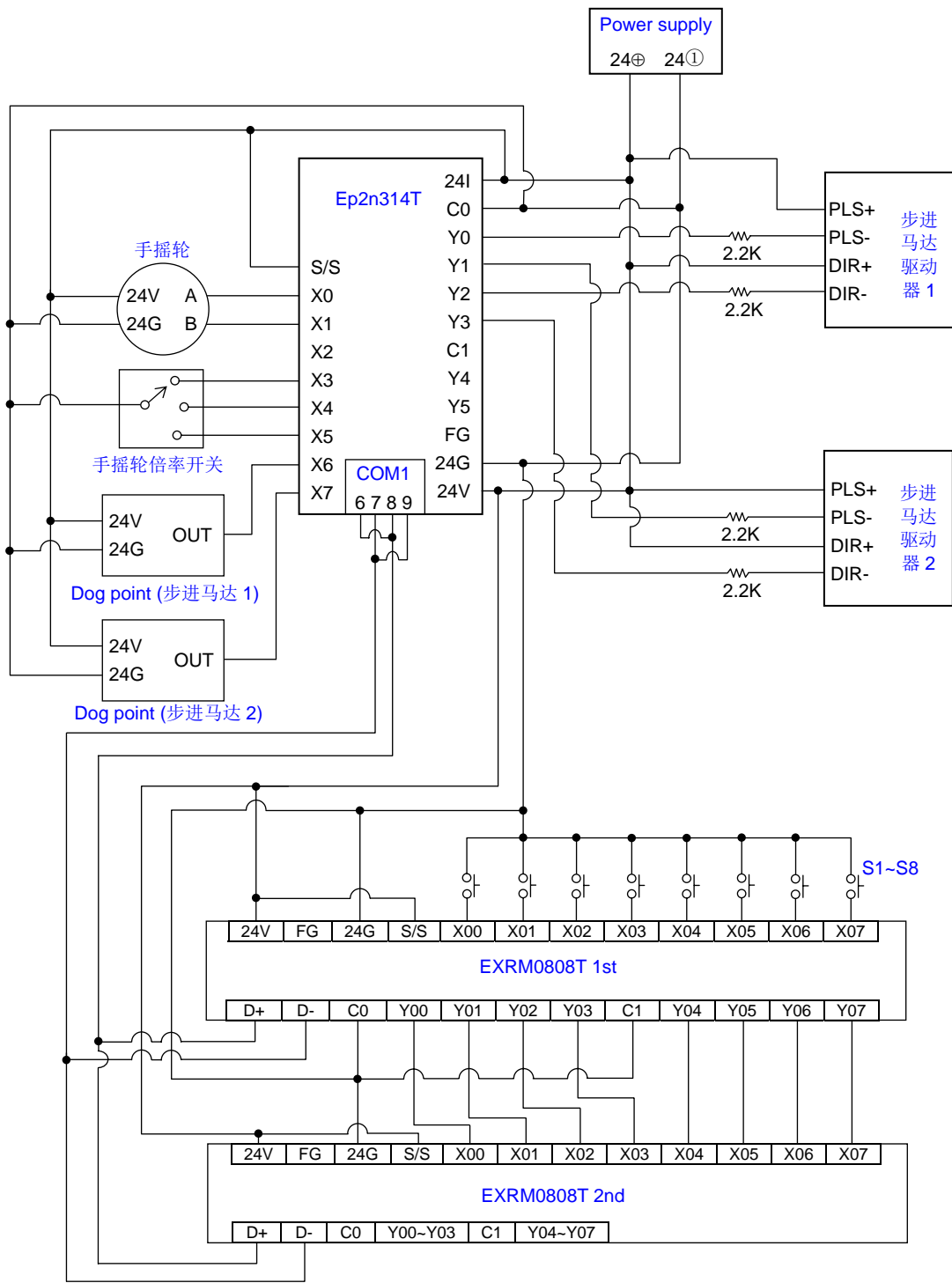

注：步进马达驱动器(PMC2615-16)与步进马达的接线图请参阅步进马达驱动器的使用说明书。

◆ 程序功能